



NORMATIVA CÀMERES ON BOARD **PENDENT RATIFICACIÓ ASSEMBLEA**

MUNTATGE DE CÀMERES INTERIORS I EXTERIORS AUTORITZADES EN COMPETICIO

En la present normativa s'enumeren les diferents ubicacions admeses als vehicles de competició en funció del tipus de càmera.

Qualsevol participant que vulgui instal·lar una càmera de filmació de vídeo i/o captura d'imatges al seu vehicle, ha de complir estrictament aquest manual. Tanmateix, **l'acceptació final del muntatge estarà subjecte a l'aprovació dels comissaris tècnic, o del Delegat tècnic de l'especialitat.**

Com a exemple, les possibles col·locacions de càmeres van acompanyades d'imatges orientatives. Hi han imatges d'exemple tant per càmeres tipus caixa i també càmeres cilíndriques.

- D'Obligatori compliment per a totes les càmeres :

El pes de les càmeres instal·lades als vehicles no podrà superar mai els 0,5 kgs. Les càmeres han de cabre en un paral·lelepípede de dimensions: 100x100x50 mm.

1. Càmeres fixades a l'estructura de seguretat del vehicle :

Es poden fixar càmeres a l'estructura de seguretat del vehicle sempre que aquesta fixació sigui mitjançant una unió feta amb cargols

Els punts de fixació seran lliures sempre que, ni aquests ni la pròpia càmera, estiguin dins d'un espai delimitat per els plans verticals perpendiculars a l'eix longitudinal del vehicle que passin per la part mes enrederida del seient/s de competició i la part mes enrederida del tablier. Mai deurà ser un risc per a cap membre de l'equip.

Es recomanable que la distància entre la càmera i la barra no excedeixi els 200 mm.

En el cas de càmeres tipus Caixa:

Càmeres tipus caixa a l'estructura

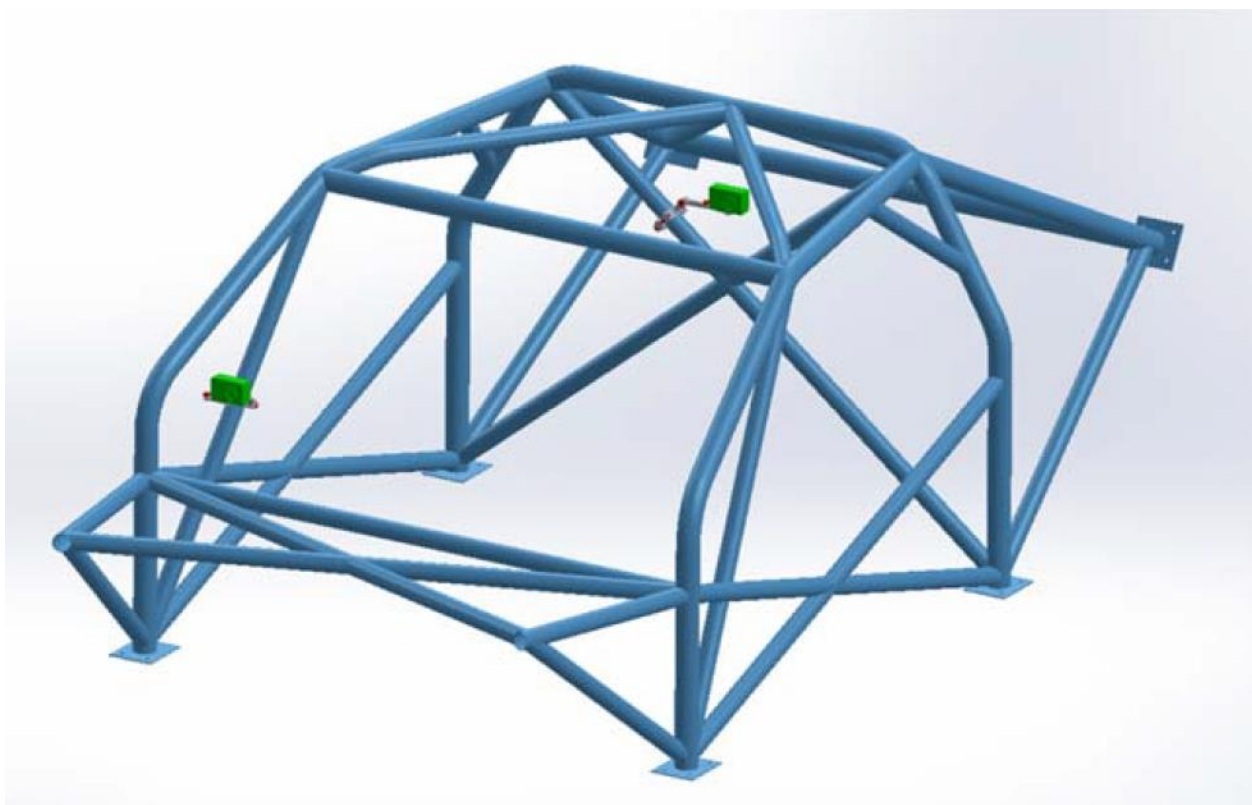



NORMATIVA CÀMERES ON BOARD PENDENT RATIFICACIÓ ASSEMBLEA

Mes detallat:

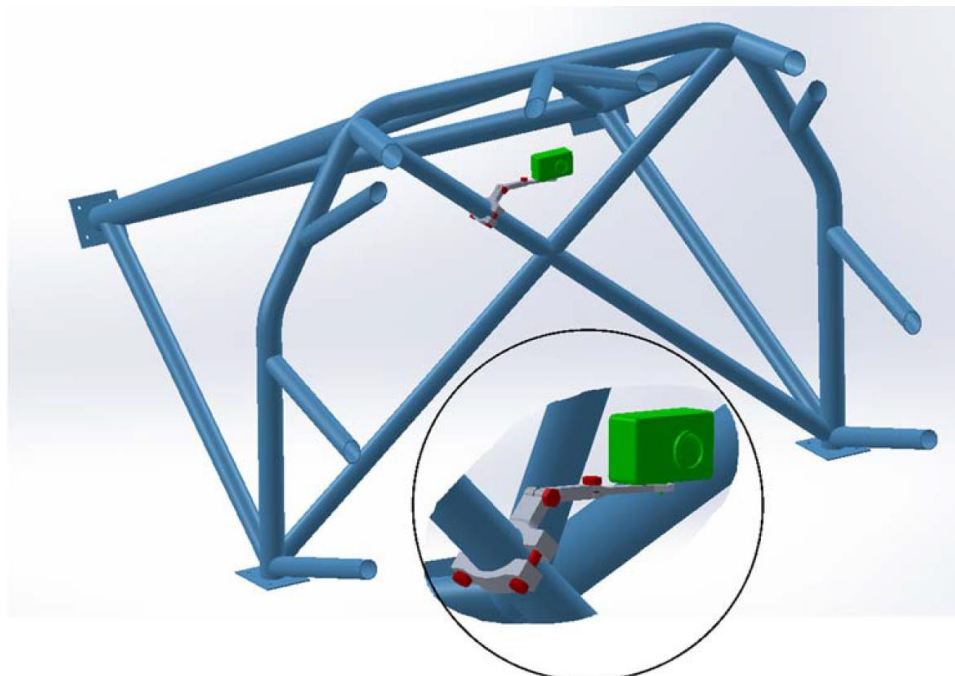

Càmera tipus caixa a la creu de l'arc principal

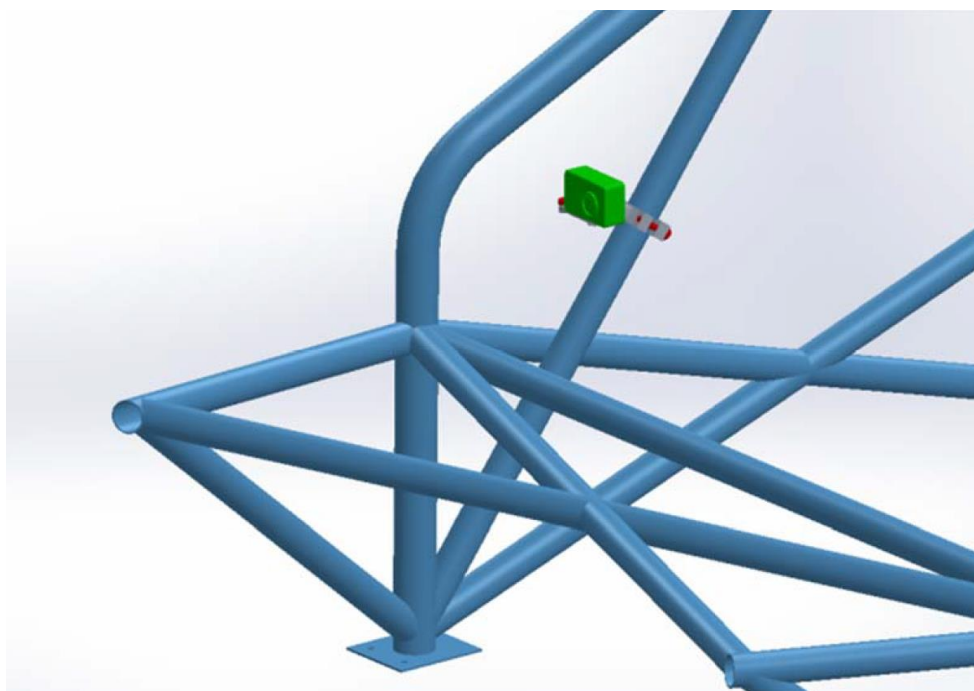

Càmera tipus caixa a la barra de reforç del parabrises



NORMATIVA CÀMERES ON BOARD **PENDENT RATIFICACIÓ ASSEMBLEA**

Si les càmeres son cilíndriques el muntatge deurà ser de la següent manera:

Càmera tipus cilíndrica a l'estructura

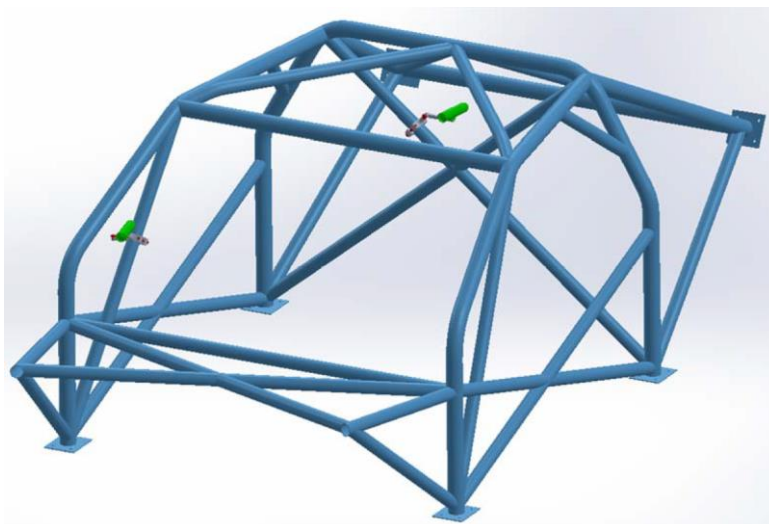

Mes detallat:

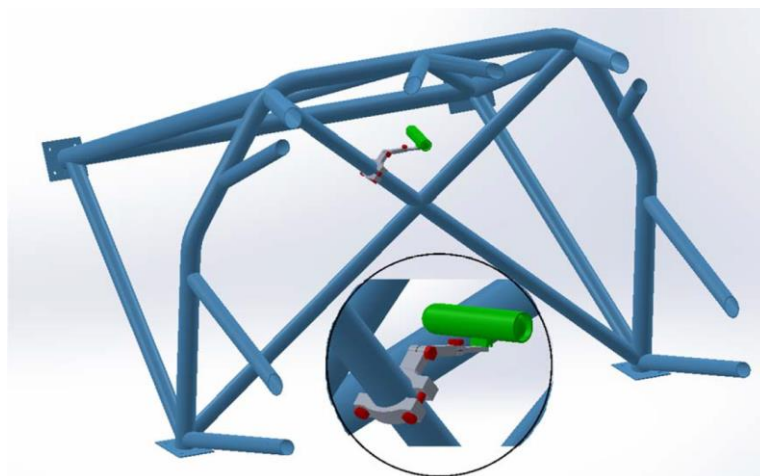

Càmera tipus cilíndrica a la creu de l'arc principal

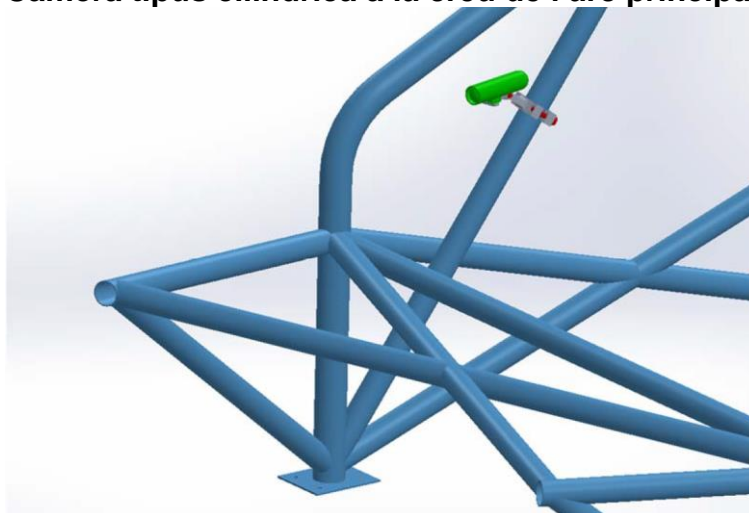

Càmera tipus cilíndrica a la barra de reforç del parabrisses



NORMATIVA CÀMERES ON BOARD PENDENT RATIFICACIÓ ASSEMBLEA

2. Càmeres fixades a la carrosseria del vehicle :

Per fixar les càmeres a qualsevol altre lloc del vehicle (capó, sostre, etc), la fixació s'haurà de fer **amb cargols i femelles** o amb **cinta adhesiva de doble cara**. La càmera no podrà estar en cap cas a mes de 100 mm de la base.

Si la càmera es tipus caixa, la col·locació deurà quedar com la que es mostra a continuació:

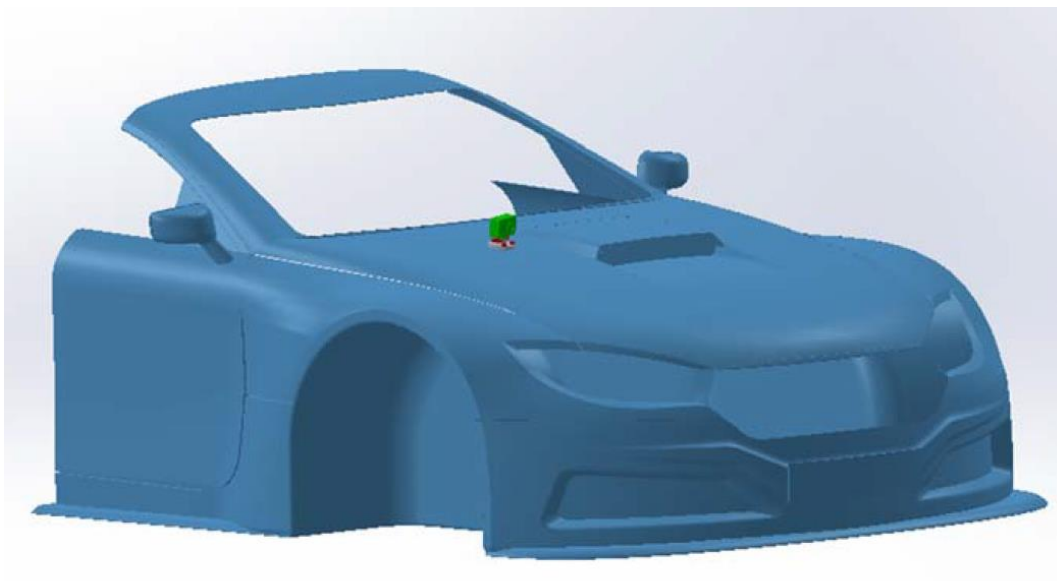

Càmera tipus caixa sobre una superfície amb unió cargol i femella.

Mes detallat:

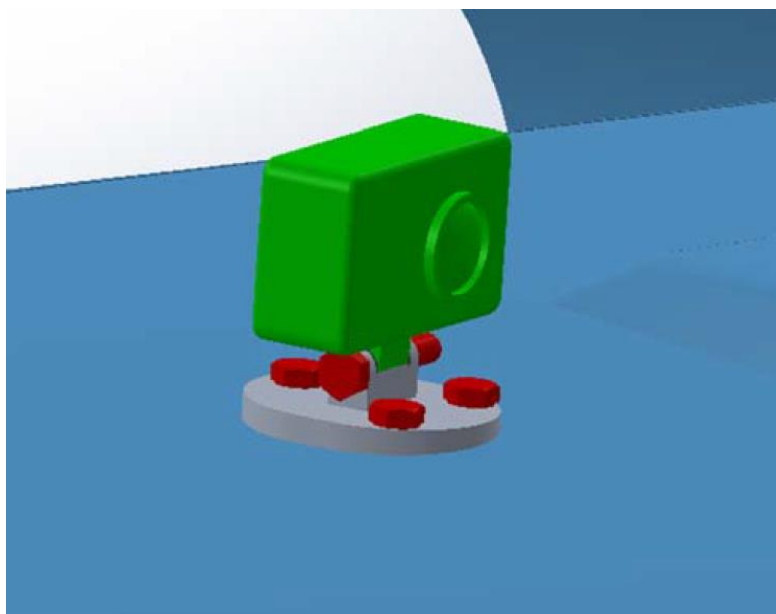

Detall càmera tipus caixa a una superfície amb unió cargol i femella.



NORMATIVA CÀMERES ON BOARD **PENDENT RATIFICACIÓ ASSEMBLEA**

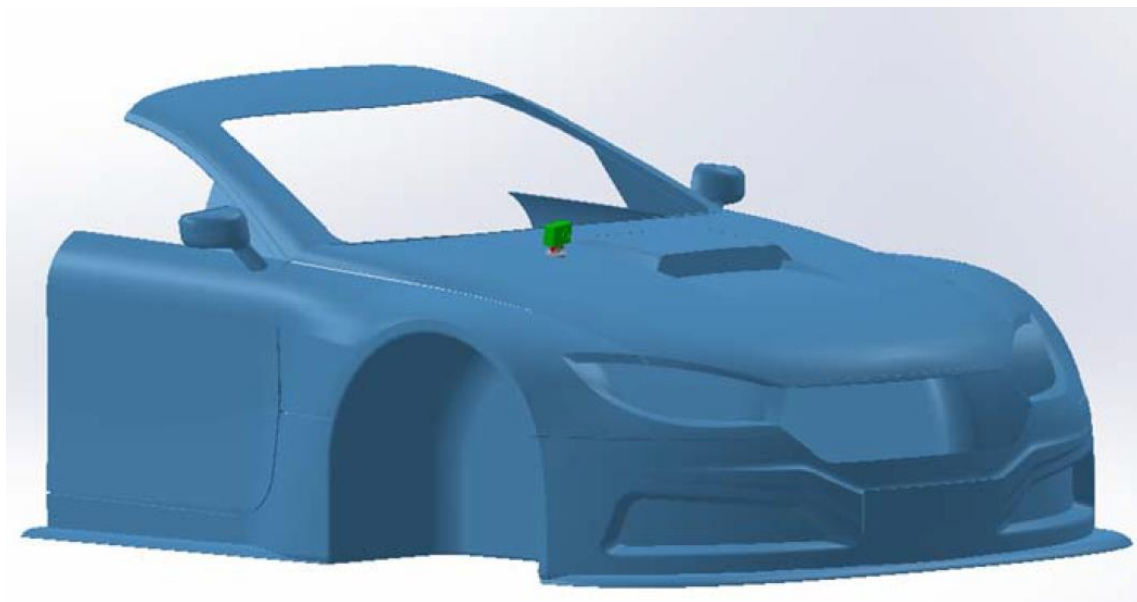

Càmera tipus caixa sobre una superfície amb unió amb cinta adhesiva de doble cara.

Mes detallat:

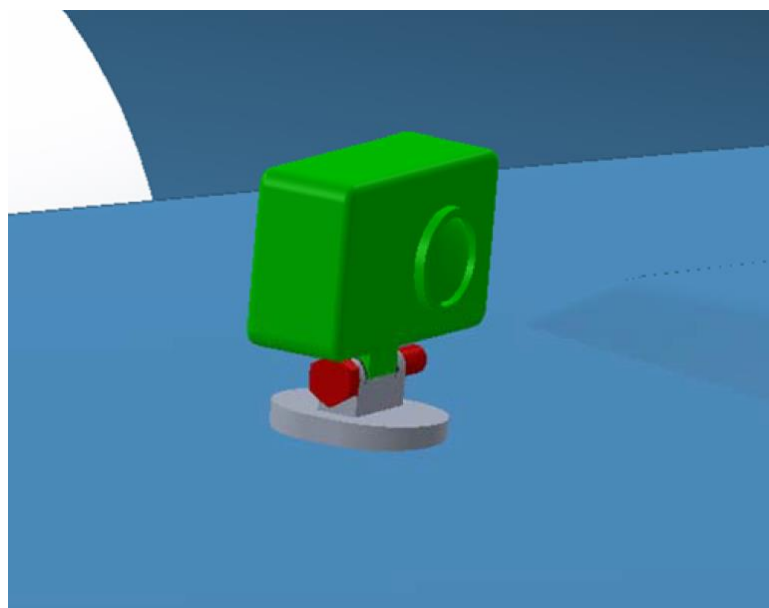

Detall càmera tipus caixa a una superfície amb unió amb cinta adhesiva de doble cara.



NORMATIVA CÀMERES ON BOARD

PENDENT RATIFICACIÓ ASSEMBLEA

Si la càmera es cilíndrica i va cargolada a la superfície, aquesta no pot estar a mes de 100 mm de la base. El muntatge deurà quedar de la següent manera:

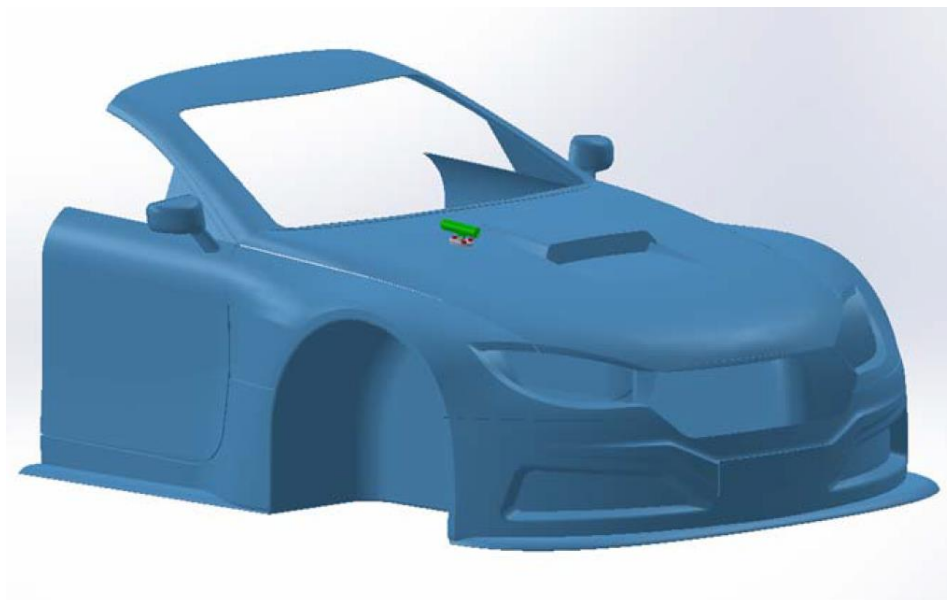

Càmera cilíndrica sobre una superfície amb unió cargol i femella.

Mes detallat:

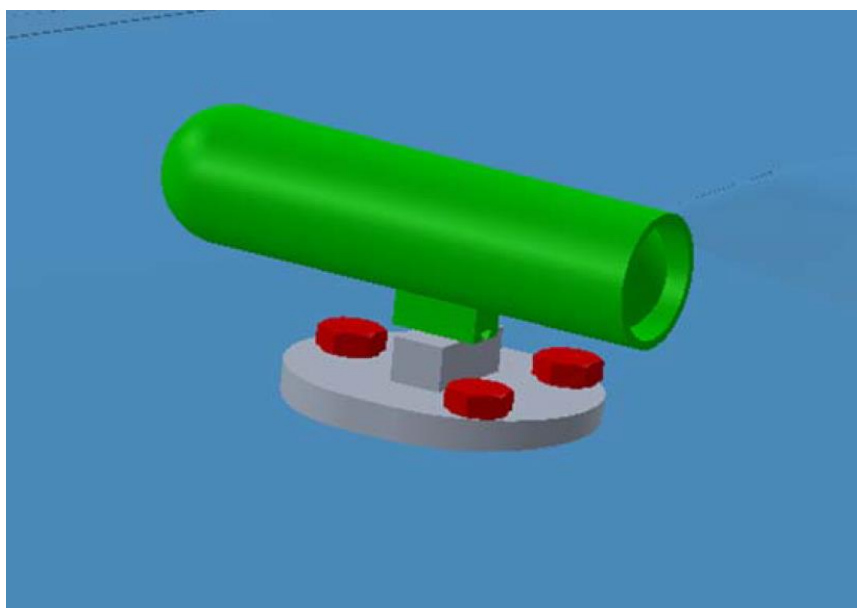

Detall de càmera cilíndrica sobre una superfície amb unió cargol i femella.



NORMATIVA CÀMERES ON BOARD **PENDENT RATIFICACIÓ ASSEMBLEA**

Si la càmera es cilíndrica i el suport permet la unió amb cinta adhesiva de doble cara:

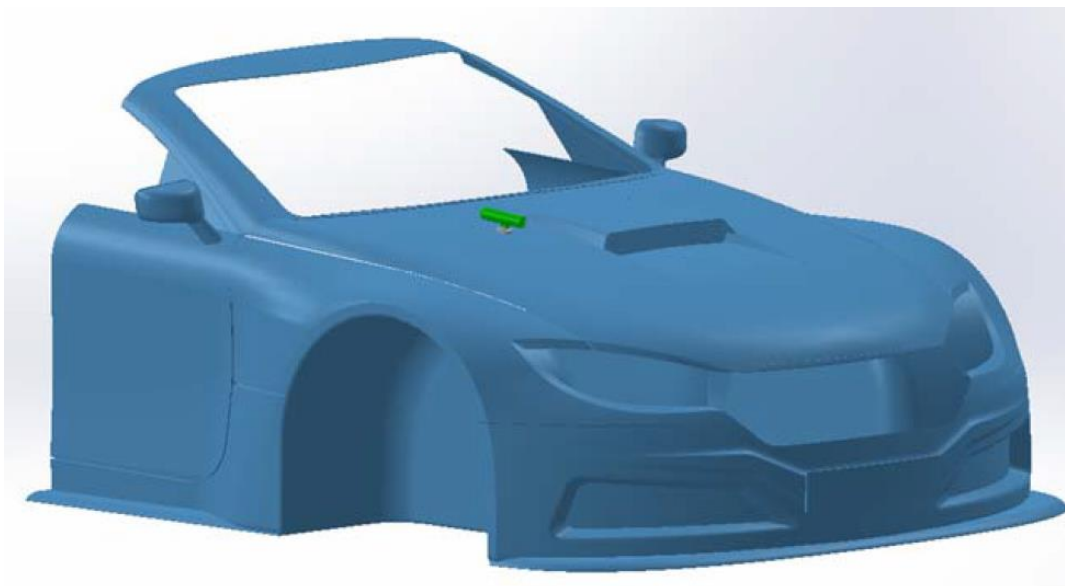

Càmera cilíndrica sobre una superfície unió amb cinta adhesiva de doble cara.

Mes detallat:

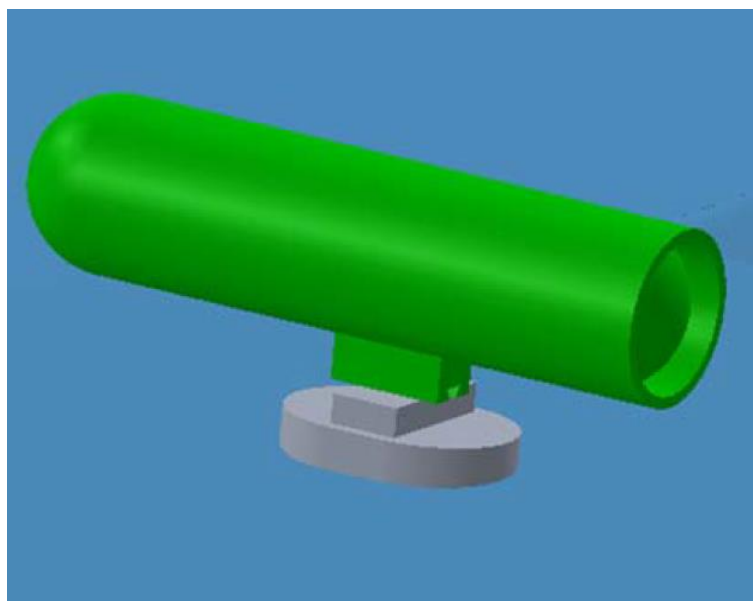

Detall d'una càmera cilíndrica sobre una superfície unió amb cinta adhesiva de doble cara.



NORMATIVA CÀMERES ON BOARD **PENDENT RATIFICACIÓ ASSEMBLEA**

També es pot fer servir un suport de xapa que suporti la càmera sempre i quan la xapa s'uneixi amb cargols i femelles a la superfície sobre la que és situa la càmera i la càmera ex fixi a la xapa rígidament.

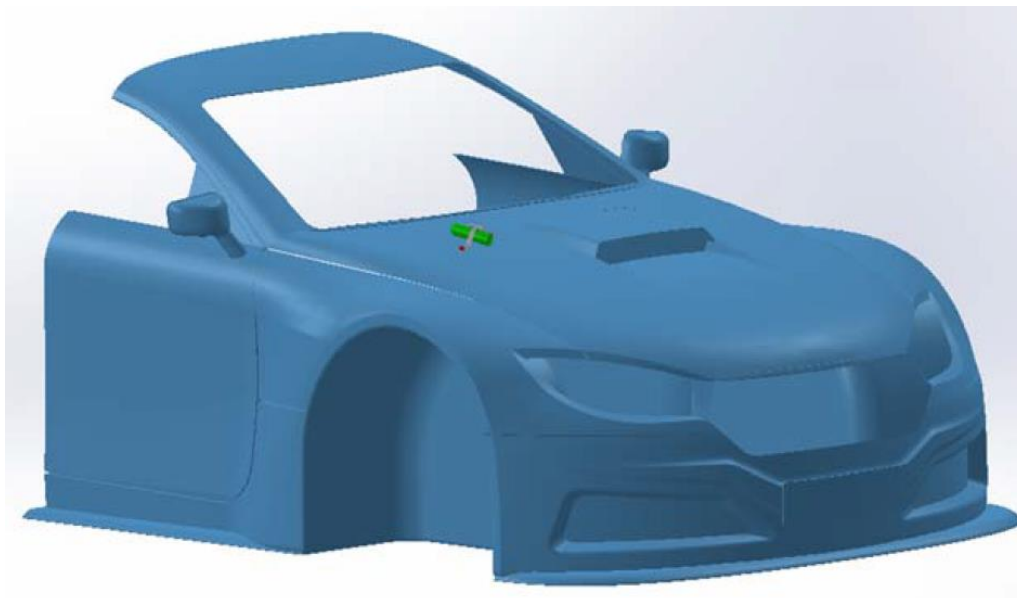

Càmera cilíndrica sobre una superfície unió amb xapa i cargol i femella.

Mes detallat:

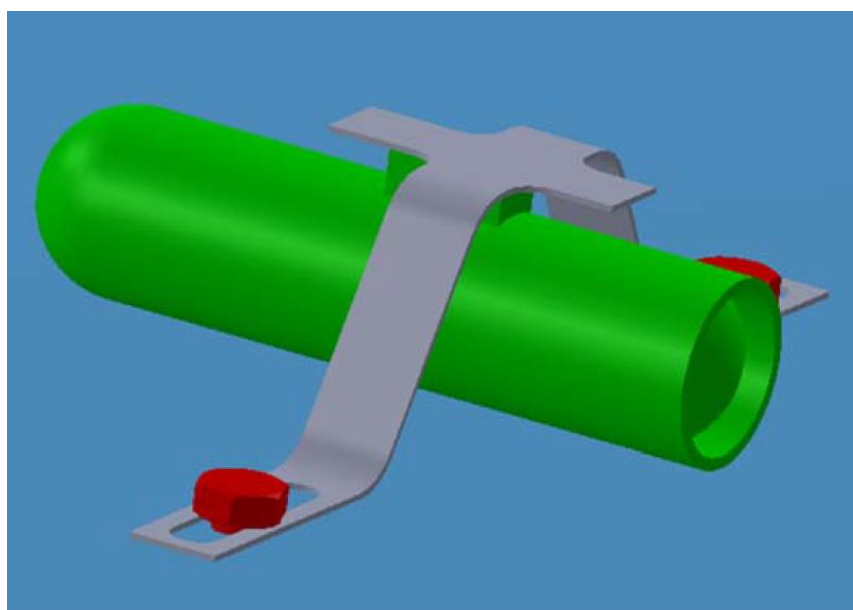

Detall d'una càmera cilíndrica sobre una superfície i unió amb xapa, cargol i femella.



NORMATIVA CÀMERES ON BOARD

PENDENT RATIFICACIÓ ASSEMBLEA

3. Càmeres fixades al tablier:

S'autoritza la instal·lació de càmeres al tablier, sempre que estiguin fixades per qualsevol dels mètodes d'unió descrits a l'apartat de "càmeres exteriors fixades a la carrosseria del vehicle". Els punts de fixació seran sempre lliures sempre que aquests i la pròpia càmera, estiguin per darrera del pla vertical perpendicular a l'eix longitudinal del vehicle que passi per la part més enrederida del tablier. Mai deurà ser un risc per cap membre de l'equip.

4. Càmeres fixades en barquetes:

Es permet, únicament, la fixació de càmeres a les barres de seguretat laterals de les barquetes sempre que la ubicació no influeixi a la conducció del vehicle. El mètode de fixació de la càmera a aquestes barres serà el mateix que el descrit a l'apartat de "càmeres interiors fixades a l'estructura de seguretat del vehicle". En el cas exclusiu de les barquetes la càmera no podrà estar situada a més de 100 mm de la barra.

5. Càmeres fixades en CM promoció i CM +:

Per fixar sistemes de gravació de vídeo i/o captura d'imatges a un vehicle CM s'ha de seguir el procediment de l'apartat "càmeres interiors fixades a la carrosseria del vehicle".

6. Fixacions prohibides:

A continuació detallem el tipus de fixació **TERMINAMENT PROHIBITS** per a la col·locació de càmeres als vehicles. La fixació mitjançant ventoses o altres tipus no mencionats anteriorment en aquest document estan prohibits.

Exemple de fixacions de ventoses **prohibides** per a la fixació de càmeres:





NORMATIVA CÀMERES ON BOARD PENDENT RATIFICACIÓ ASSEMBLEA

7. Càmeres admeses excepcionalment:

El següent mètode per a la fixació de càmeres de seguretat es admès excepcionalment:



FABRICANT MODEL:

PINZA: Manfrotto Universal Superclamp 035

ROTULA: Manfrotto / Manbily. Compact Ball Head 496RC2/M-10

DESCRIPCIÓ:

Suport de càmeres per fixar a l'estructura de seguretat del vehicle mitjançant unes fixacions triangulars i amb cargols. Conta amb l'homologació de la TÜV

Exemple de com mesurar la distància de 100 mm des de la base del suport de la càmera

